



ビスカスLSD

VISCODRIVE

GKNドライブラインの速度感応式ビスカスカップリングとビスカスLSD (Limited Slip Differential)は、オンデマンドやフルタイム4WDへの適用、又、前/後輪車軸間へも適用され高い信頼性が証明されております。ビスカスカップリングとビスカスLSDは、コスト効率に優れ高い耐久性をもった速度感応式差動制御装置です。



利点

- > 車両のハンドリング、安定性、及びトラクションの向上
- > 不快なドライブラインのNVH(捻り)の軽減
- > 類を見ない高い信頼性
- > 重量とコスト軽減に有効なアルミダイキャストの適用が可能
- > 1984年以来量産

作動原理

- > アウター・インナープレートは、シリコンオイル中に交互に配置されています
- > 両プレート間に相対回転が加わると、シリコンオイルをせん断します
- > その結果、プレート間に粘性トルクが発生します
- > 相対回転速度の変化に応じて充分な駆動トルクをタイヤや車軸に配分します
- > タイヤのスリップトルクを超えるトルクは、「ハンプ」モードにより発生します

- > 「ハンプ」モードは、流体の熱膨張によりカップリングの充填率が100%に達した時、内圧が急上昇しプレートへの押し付け力が増加され金属摩擦が起こることによって発生します

技術特性

- > メンテナンスフリーです
- > シリコンオイルは、メンテナンスフリーとするため特定の添加剤で最適化しました
- > ビスカスのプレートは、ビスカス機能を発揮するためスリット/孔及び熱処理を最適化しています
- > ビスカストルクは、プレート枚数・サイズ、シリコンオイル粘度、及びシリコンオイル充填率で調整が可能です
- > 「ハンプ」モードの発生は、充填率で調整が可能です
- > スチール製のカップリングは、レーザー溶接で密封しております

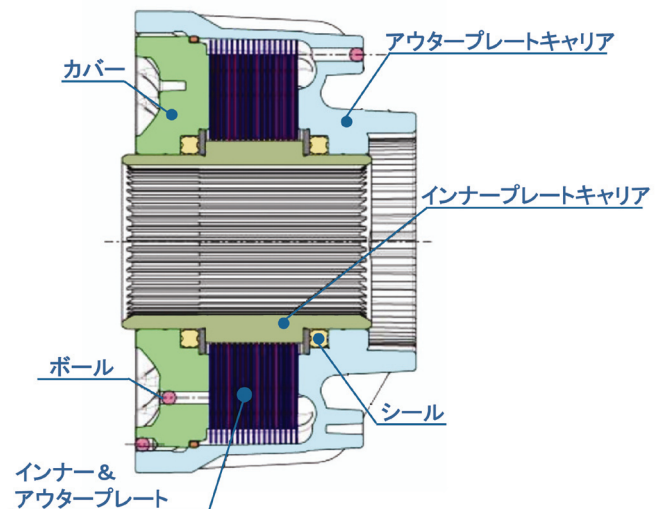
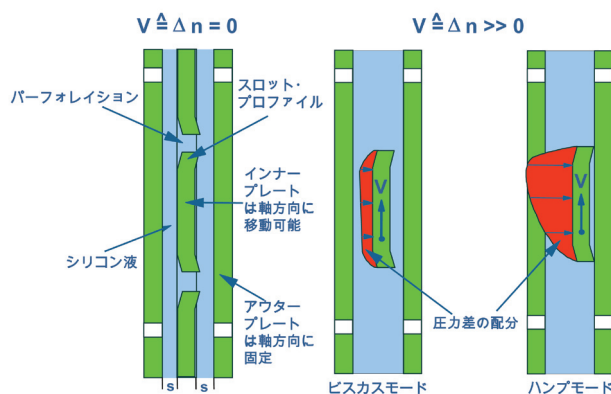

お問合せ先

GKNドライブライントルクテクノロジー株式会社
郵便番号328-8502
栃木県栃木市大宮町2388番地
Tel: 0282 27 1111 (代), Fax: 0282 29 7602
Email: info@gkn driveline.com, www.gkn driveline.com